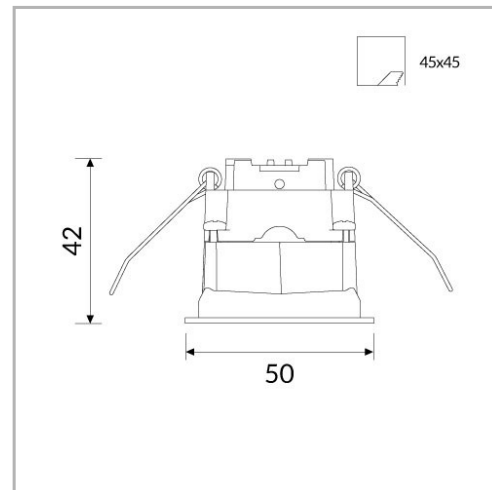

Eclairage > Luminaires > Plafonnier > Encastré > BOX E

DÉSIGNATION ARTICLE : [DOWNLIGHT ENCASTRE BOX BLANC 5W 3000K](#)

PHOTOS ET SCHÉMAS

CARACTÉRISTIQUES DÉTAILLÉES

Code article	31246464
EAN 13	3262571191137
Fréquence	50 Hz
Tension	230 V
Flux lumineux	418 Lm
Température de couleur	3000K K
MacAdam	3
IP	40
Durée de vie (Lxx Bxx)	50 000 heures L80 B10
Détecteur	NON
Gradation	ON/OFF
Intérieur ou extérieur	intérieur
Poids article	0,300 Kg

CARACTÉRISTIQUES GÉNÉRALES
REMARQUE / NOTA

Article sur commande, consultez-nous.

GARANTIE

5 ans

TÉLÉCHARGEMENT



[VISUELS \(0.142 MO\)](#)

