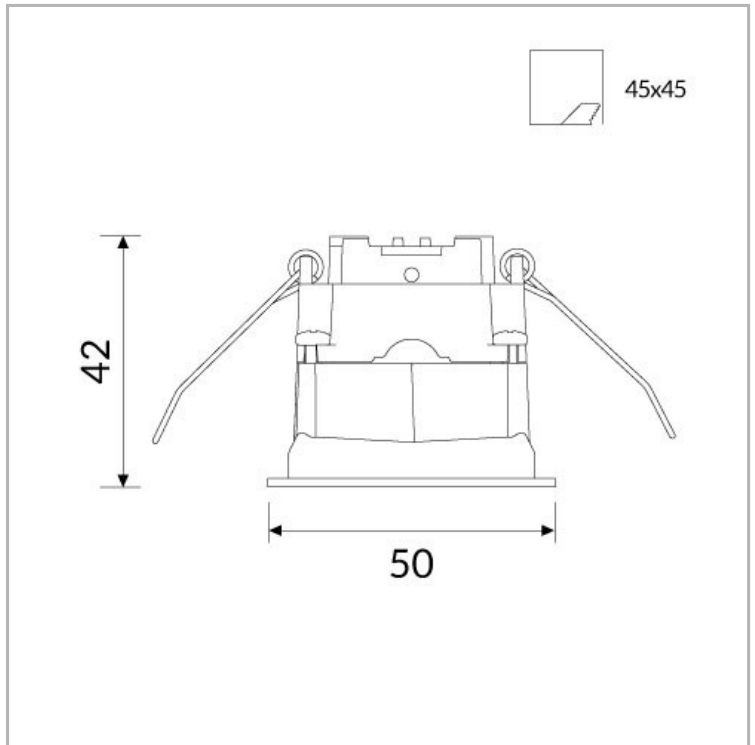

Eclairage > Luminaires > Plafonnier > Encastré > BOX E

DÉSIGNATION ARTICLE : [DOWNLIGHT ENCASTRE BOX NOIR 5W 3000K](#)

PHOTOS ET SCHÉMAS

CARACTÉRISTIQUES DÉTAILLÉES

Code article	31246468
EAN 13	3262571191144
Fréquence	50 Hz
Tension	230 V
Flux lumineux	418 Lm
Température de couleur	3000K K
MacAdam	3
IP	40
Durée de vie (Lxx Bxx)	50 000 heures L80 B10
Détecteur	NON

CARACTÉRISTIQUES GÉNÉRALES
REMARQUE / NOTA

Article sur commande, consultez-nous.

GARANTIE

5 ans

CARACTÉRISTIQUES DÉTAILLÉES

Gradation **ON/OFF**

Intérieur ou extérieur **intérieur**

Poids article **0,210 Kg**

TÉLÉCHARGEMENT

[VISUELS \(0.125 MO\)](#)

